

Wartehalle Planum

K13



Ideen muss man haben. Wie wir.



Um in der Fülle täglicher Informatonen Impulse zu setzen, geben wir guten Werbeideen einen soliden und wirkungsvollen Rahmen. Hauptziel der Wartehalle K13-LED ist es mit innovativen Beleuchtungselementen ihrer Werbebotschaft pointiert wiederzugeben: Auf den Punkt gebracht. Die äußerst effektiven und langlebige LED-Lichtpunkte sind in der Dachverglasung ohne sichtbare Verkabelung integriert. Eine individuellen Anordnung der strahlenden Leuchtdioden in der Glasscheibe sorgt für zusätzliche Akzente.





K13



Technische Daten

Tragende Konstruktion

Feuerverzinkte Zwillingsplatten-Stützen, Dachbinder und Quertraversen.
Auf Wunsch in RAL-Tönen pulverbeschichtet.

Dachmaterial

VSG aus zwei Scheiben 6mm ESG verklebt. Leitfähige Zwischenschicht, in welche Leuchtdioden individuell platziert werden können.

Dachentwässerung

Durch Fallrohr, oberirdisch ableitend

Verglasung

10mm Einscheiben-Sicherheitsglas mit Siebdruck

Sitzeinrichtung

Drahtgitter-Sitzelemente in Hallenfarbe beschichtet.

Beleuchtung

Durch LED-Lichtpunkte im Dachglas

Werbevitrine

2000 mm oder 1860 mm hoch, beleuchtet, VDE-geprüft, silberfarbig.
Optional: verglaste Seitenwand

Fahrplanvitrine

Silberfarbig eloxiert, Größe 897 x 646 x 35 mm, an die Wartehallen-Rückwand geschraubt (andere Maße auf Anfrage).

Maße

Hallenlänge 4200 mm, Dachtiefe 2100 mm, Lichte Höhe 2200 mm

Modulare Erweiterungsmöglichkeiten

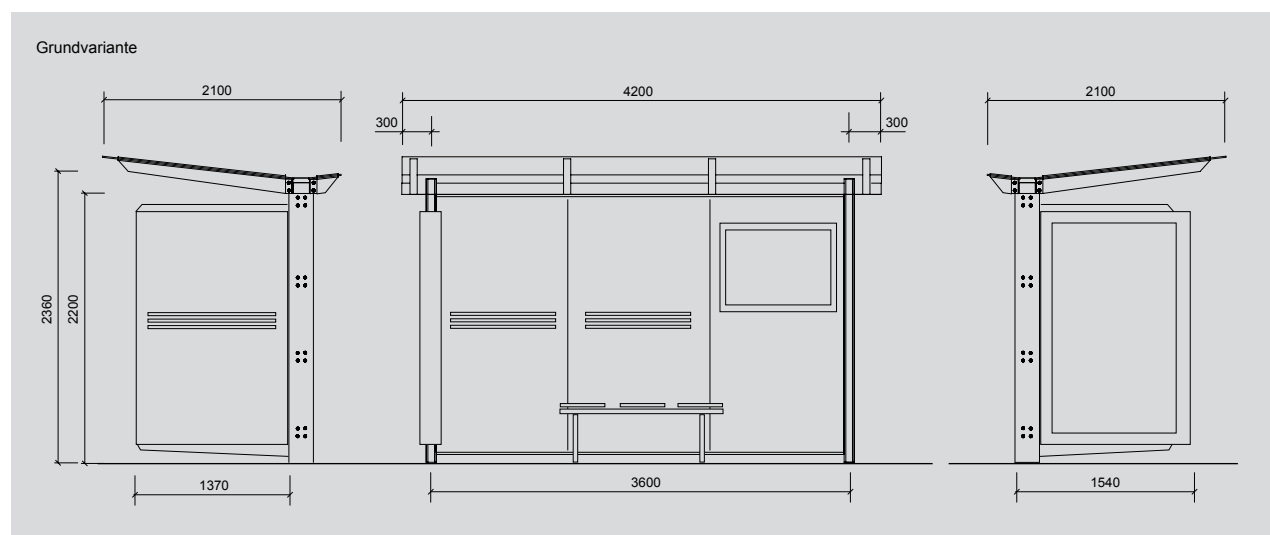

Geschmacksmuster rechtlich geschützt. Design by Kienzler. Technische Änderungen vorbehalten. Art.Nr. 011030056 04/11



Kienzler Stadtmobiliar GmbH

Hauptsitz und Verwaltung:	Vorlandstr. 5	D-77756 Hausach	Tel 07831/788-0	Fax 07831/788-99
Niederlassung West:	Siemensring 40	D-47877 Willich	Tel 02154/912900	Fax 02154/912906
Niederlassung Nord:	Hans-Stockmar-Str. 16	D-24568 Kaltenkirchen	Tel 04191/956020	Fax 04191/956022

www.kienzler-stadtmobiliar.de · info@kienzler-stadtmobiliar.de