

Wartehalle Planum

K13



Funktion nach Plan.



Einerseits ist die Wartehalle extremen Witterungseinflüssen ausgesetzt, die im Hinblick auf Schutz und Stabilität höchste Ansprüche stellen. Andererseits müssen sich Bedachung und tragende Konstruktion als wichtige visuelle Elemente in ein gestalterisches Gesamtkonzept einfügen. Die Kienzler K13 überzeugt durch ihren Gestaltungsspielraum und hervorragende funktionelle Eigenschaften.





K13



Technische Daten

Tragende Konstruktion

Zwillingsplatten-Stützen, Dachbinder und Quertraversen, verzinkt und in RAL-Tönen pulverbeschichtet.

Dachmaterial

10 mm Verbund-Sicherheitsglas mit opaker Folie.
Andere Bedachungsalternativen möglich.

Dachentwässerung

Durch Fallrohr, oberirdisch ableitend.

Verglasung

10 mm Einscheiben-Sicherheitsglas mit Siebdruck.

Sitzeinrichtung

Drahtgitter-Sitzelemente in Hallenfarbe beschichtet.

Beleuchtung

In die Werbevitrine oben integriert, oder als separate Deckenleuchte.
Ausführung: LED-Paneel (9,6 Watt) in ein Gehäuse eingebaut.

Werbevitrine

2000 mm oder 1860 mm hoch, beleuchtet, VDE-geprüft, silberfarbig.
Optional: verglaste Seitenwand.

Fahrplanvitrine

Silberfarbig, Größe 1006 x 752 x 35 mm, an die Wartehallen-Rückwand geschraubt (andere Maße auf Anfrage).

Maße

Hallenlänge 4200 mm, Dachtiefe 2100 mm, Lichte Höhe 2200 mm

Modulare Erweiterungsmöglichkeiten

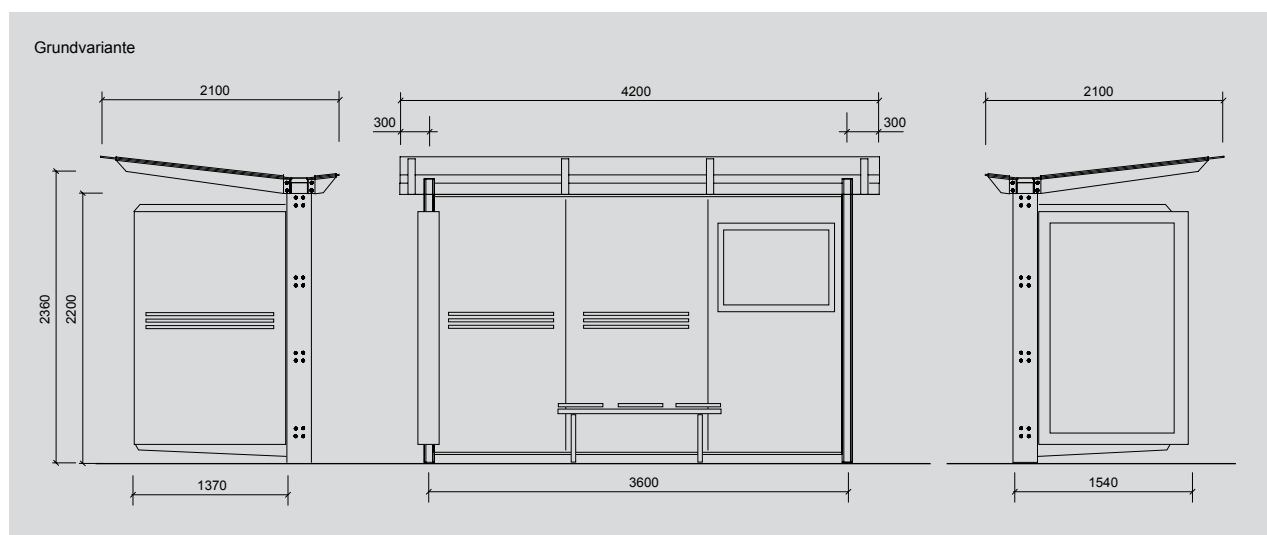

Geschmacksmuster rechtlich geschützt. Design by Kienzler. Technische Änderungen vorbehalten. Art.Nr. 011030058 11/11



Kienzler Stadtmobiliar GmbH

Hauptsitz und Verwaltung:	Vorlandstr. 5	D-77756 Hausach	Tel 07831/788-0	Fax 07831/788-99
Niederlassung West:	Siemensring 40	D-47877 Willich	Tel 02154/912900	Fax 02154/912906
Niederlassung Nord:	Hans-Stockmar-Str. 16	D-24568 Kaltenkirchen	Tel 04191/956020	Fax 04191/956022

www.kienzler-stadtmobiliar.de · info@kienzler-stadtmobiliar.de