

# Wartehalle Spektra

# K9W

Variante K9WP  
mit IPE-Stützen



Variante K9W  
mit Kreuzstützen



Mit Walmdach: Sicher und windgeschützt



Das Walmdach der K9W mit umlaufender Regenrinne bietet den Vorteil, dass sie durch die vergrößerte Dachflächen einen optimalen Schutz von Wind und Wetter bietet. So werden die Fahrgäste noch besser geschützt. Und das symmetrische Walmdach verbindet ein optisches Highlight mit dem flexiblen und cleveren Konzept. Für die Planung und Realisierung Ihrer individuellen Wartehalle stehen wir Ihnen gerne mit Fachwissen, Rat und Tat zur Seite.





# K9W



## Technische Daten

### Tragende Konstruktion

Verzinkte Stahl-Winkel-Profile zu einer Kreuzstütze verschraubt, Dachbinder aus Stahlprofilen verschweißt, in ausgewählten RAL-Tönen pulverbeschichtet.  
Optional: Verzinkte, gelochte Stahl IPE120-Profile als Stützen.

### Dachmaterial

Standard: 9 mm Draht-Sicherheitsglas.  
Optional: Verbund-Sicherheitsglas.

### Dachentwässerung

Durch ein Fallrohr, oberirdisch ableitend.

### Verglasung

10 mm Einscheiben-Sicherheitsglas mit Sichtstreifen.

### Beleuchtung

In die Werbevitrine oben integriert, oder als separate Deckenleuchte.  
Ausführung: LED-Paneel (9,6 Watt) in ein Gehäuse eingebaut.

### Sitzgelegenheit

Drahtgitter-Sitzelemente in Hallenfarbe beschichtet.

### Werbevitrine

2000 mm oder 1860 mm hoch, beleuchtet, VDE-geprüft, silberfarbig.  
Optional: verglaste Seitenwand.

### Fahrplanvitrine

Silberfarbig, Größe 1006 x 752 x 35 mm, an die Wartehallen-Rückwand geschraubt (andere Maße auf Anfrage).

### Maße

Hallenlänge 5720 mm, Dachtiefe 1970 mm, Lichte Höhe 2200 mm

### Modulare Erweiterungsmöglichkeiten

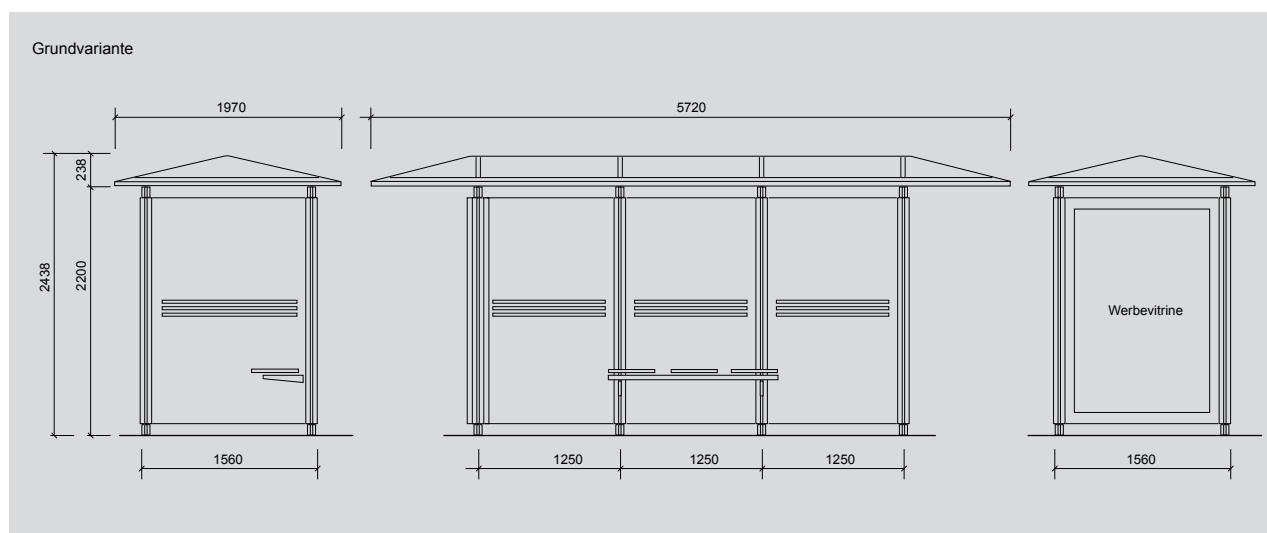

Geschmacksmuster rechtlich geschützt. Design by Kienzler. Technische Änderungen vorbehalten.

Art.Nr.011030054 11/11



### Kienzler Stadtmobiliar GmbH

Hauptsitz und Verwaltung: Vorlandstr. 5 D-77756 Hausach Tel 07831/788-0 Fax 07831/788-99  
Niederlassung West: Siemensring 40 D-47877 Willich Tel 02154/912900 Fax 02154/912906  
Niederlassung Nord: Hans-Stockmar-Str. 16 D-24568 Kaltenkirchen Tel 04191/956020 Fax 04191/956022

[www.kienzler-stadtmobiliar.de](http://www.kienzler-stadtmobiliar.de) · [info@kienzler-stadtmobiliar.de](mailto:info@kienzler-stadtmobiliar.de)